



1302840

Muvara Kruisland  
Kleine Spellestraat 10  
4756 SX Kruisland

Aan de Gemeenteraad van de Gemeente Steenberg  
Postbus 6  
4650 AA Steenberg

Kruisland, 6 Mei 2013.

RAAD / CIE
dd nr

Geachte Heer / mevrouw,

Gem. STEENBERGEN	Kopie aan: GF
8 MEI 2013	Vertrouwelijk
RORom	

Na aanleiding van het telefonisch overleg tussen Dhr. O.Mouwen en Mr.M. De Jong doe ik u mijn verzoek toekomen, van een vorm-verandering van mijn bouwblok, gelegen aan de Kleine Spellestraat 10,4756 SX te Kruisland.

I.v.m. net het plaatsen van een mestsilo.

Wij zijn van mening dat we een win-win situatie creëren, door de mestsilo verder van de openbare weg te plaatsen, i.v.m. het aanzicht vanaf de openbare weg.

Bovendien is het ook minder wenselijk de silo in de "groen-blauwe mantel" te situeren.

Daarvoor willen wij het stuk bouwblok vooraan tegen de openbare weg ( zie arcering ) laten vervallen.

En verklaren hierbij dat op het nieuwe bouwvlak geen gebouwen worden gerealiseerd, alleen een mestsilo.

Mijn adviseur Dhr. O.Mouwen heeft in overleg met Mr.M. de Jong een overleg aangevraagd met Wethouder v.Kesteren.

In afwachting van het gesprek verblijf ik,

Hoogachtend,

A.P.J. Mulders.

Bijlagen ( 2 )

OPPER VLAKTE :

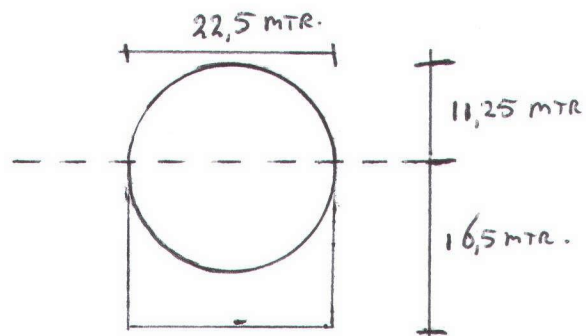

OPPER VLAKTE RECHTHOEK : 371,25 MTR.

OPPER VLAKTE HALVE CIRCUL : 198,70 MTR.

TOTALE OPPERVLAKTE : 569,95 MTR.







Van de Gemeenteraad  
Van de Gemeente Steenbergen  
Postbus 6  
4650 AA Steenbergen

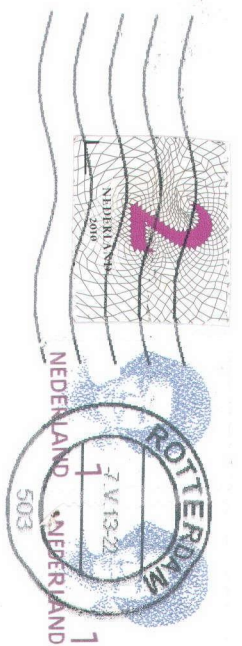

4709 RR, NR: 77